

CASTLE

Камін Електричний

Модель KV-1703

Інструкція з використання



Уважно прочитайте цю інструкцію і збережіть як пам'ятку!

1. Під час першого включення пристрою на нагрів може відчуватися слабкий запах. Це не повинно викликати занепокоєння і швидко припиниться.
2. Мережа, в яку включається електричний вогнище, повинна бути захищена електричним запобіжником (пробкою) належним чином і відповідати характеристикам обігрівача.
3. Якщо Ваше електричне вогнище не включається або не гріє, прочитайте уважно цю інструкцію, перш ніж звертатися за допомогою.

ТКАНИНА, МЕБЛІ ТА ІНШИХ ГОРЮЧІ МАТЕРІАЛИ ПОВИННІ РОЗТАШОВУВАТИСЯ НЕ БЛИЖЧЕ 1 М ВІД ЛИЦЬОВОЇ ПОВЕРХНІ ВОГНИЩА.

ОБСЛУГОВУВАННЯ ВОГНИЩА ПОВИННО ВИКОНУВАТИСЯ ТІЛЬКИ ПІД ЧАС ВІДКЛЮЧЕННЯ ПРИЛАДУ ВІД МЕРЕЖІ, ДАЙТЕ ОХОЛОНУТИ НАГРІВАЮЧИМ ПОВЕРХНЯМ.

ЗАПОБІЖНІ ЗАХОДИ

Забороняється включати вогнище відразу після перевезення або зберігання на морозі (витримати прилад при кімнатній температурі не менше 1 години до включення).

Ознайомтеся зі справжніми інструкціями, перш ніж використовувати прилад

1. Камін нагрівається, коли працює. Щоб уникнути опіків, не торкайтеся гарячих поверхонь. Легкогорючі матеріали не повинні знаходитися на відстані менше ніж 0,9 м від лицьової поверхні каміна і не повинні торкатися бокових поверхонь.
2. Особливі заходи обережності повинні бути прийняті, коли камін використовується в присутності дітей та інвалідів або залишається без нагляду.
3. Завжди відключайте камін від мережі, якщо він не використовується тривалий час.
4. Не використовуйте камін з пошкодженим мережевим проводом або вилкою, при порушеннях в роботі каміна, після падінь або ушкоджень будь-якого роду.
5. Камін повинен використовуватися тільки в приміщенні всередині будинку.
6. Камін не розрахований на використання в приміщеннях з сильно підвищеною вологістю (ванні кімнати і т.д.).
7. Не прокладати мережевий кабель під килимом або іншим покриттям підлоги, на проході або іншим чином, що підвищує ризик його пошкодження.
8. Для відключення каміна спочатку відключайте вимикачі, потім витягніть вилку з розетки.
9. Сторонні предмети не повинні потрапити всередину каміна, так як це може призвести до виникнення пожежі, ураження струмом або пошкодження каміна.
10. Для запобігання перегріву не закривайте приток повітря до каміна, необхідний для вентиляції і відтік гарячого повітря від нагрівача. Камін повинен

бути закріплений абсолютно надійно, щоб забезпечити неможливість перекидання і блокування виходу гарячого повітря.

11. У середині каміна є поверхні що сильно нагріваються, тому камін не повинен використовуватися поблизу легкозаймистих рідин і пари (бензин, фарба і т.п.)

12. Використовуйте камін тільки, як описано в цьому посібнику. Непередбачені виробником варіанти використання каміна можуть стати причиною пожежі, ураження електричним струмом та інших пошкоджень.

Зауваження. Якщо вогнище працює в повній тиші, буде чути вентилятор, що забезпечує роботу ефекту полум'я. Це нормально і не повинно викликати занепокоєння.

УСТАНОВКА ЕЛЕКТРОКАМІНА

Електрокамін не рекомендується встановлювати таким чином, щоб на нього падали прямі сонячні промені, це буде заважати насолоджуватися ефектом полум'я.

Електрокамін рекомендується використовувати, встановивши його в підходяще за розміром обрамлення.

Електрокамін можна встановити в нішу в стіні, за умови, що вона буде підходити за розміром, виконана з негорючих матеріалів.

ЕЛЕКТРИЧНЕ ПІДКЛЮЧЕННЯ

Електрокамін підключати в електричну розетку із заземленням 8 А, ~230В

ПОПЕРЕДЖЕННЯ

Переконайтеся, що кабель живлення прокладений таким чином, щоб забезпечити його схоронність, не допускаються перегини й гострі краї, він повинен розташовуватися не на проході, щоб об нього не спіткнутися або не зачепитися, щоб зменшити ризик пожежі, ураження електричним струмом або травм.

Якщо необхідно встановити електричну розетку, скористайтеся послугами професійного електрика.

Використовувані для установки матеріали, розетки, дроти повинні відповідати місцевим будівельним нормам, правилам та інших чинним нормативним актам.

ДЛЯ УНИКНЕННЯ ПЕРЕГРІВУ НЕ ЗАКРИВАЙТЕ ВИХІД І ПРИТОК ПОВІТРЯ ДО ЕЛЕКТРОКАМІНУ

ЗАМІНА ЛАМП

Увага - завжди вимикайте електрокамін при заміні ламп. Зачекайте не менше 10 хвилин, щоб дати охолонути лампам, щоб уникнути випадкового опіку шкіри Ефект полум'я на цьому каміні створюється лампами потужністю 40 ватт, гніздо E14 (малого розміру). Використовуйте тільки цей тип ламп. Для обслуговування

лампи, витягніть штекер із розетки, знайдіть панель доступу на задній стороні каміну. Вкрутити гвинти і зняти панель. Лампочки можуть бути пошкоджені під час транспортування. Якщо ефект полум'я не працює належним чином, перевірте, щоб бути впевненим, що обидві лампи щільно встановлені і знаходяться в робочому стані.

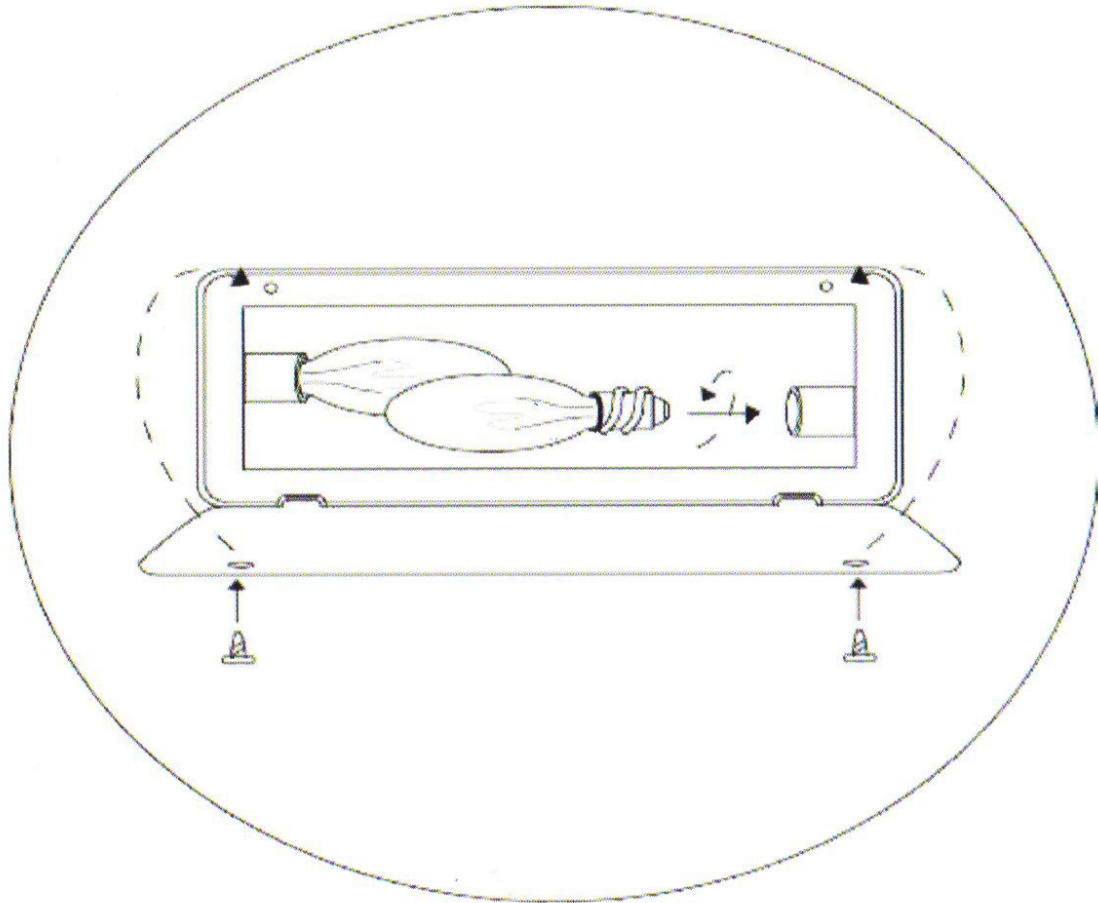

ПАНЕЛЬ УПРАВЛІННЯ

У правому верхньому кутку блоку ви побачите панель управління, яка включає 3 перемикачі та 1 пульт дистанційного керування; а саме, один перемикач включення/вимикання, два перемикача обігрівача.

ПЕРЕМИКАЧ ПОЛУМ'Я ON/OFF

Увімкніть цей перемикач і ефект полум'я буде включено. Вимкніть вимкнень і полум'я працювати не буде. (Перед підключенням до електричної розетки, прилад має бути вимкнено).

900/1800W

Перший перемикач 900W вмикає обігрівач потужністю 900 Ватт, другий перемикач 1800W вмикає обігрівач потужністю 1800 Ватт. Зверніть увагу, що другий перемикач 1800W буде працювати тільки після того, як перший перемикач 900W був включений.

ПУЛЬТ ДИСТАНЦІЙНОГО КЕРУВАННЯ

Пульт дистанційного керування приладу дозволяє вмикати потужність обігрівача на 900 Ватт або 1800 Ватт, а також вмикати або вимикати прилад.

РЕГУЛЯТОР ТЕМПЕРАТУРИ:

Поверніть цей регулятор, щоб настроїти ваші індивідуальні вимоги до температури. Після того, як задана температура буде досягнута, джерело тепла вимкнеться.

1. On/Off
2. Тепло 900W
3. Тепло 1800W

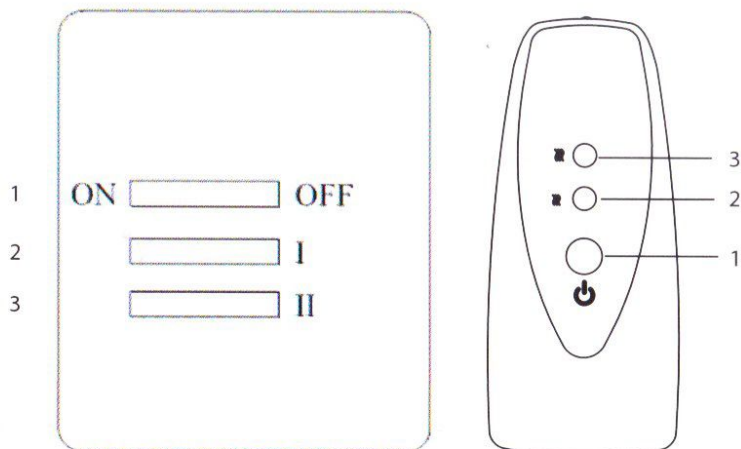

СИСТЕМА КОНТРОЛЯ ПЕРЕГРІВУ

Цей нагрівач оснащений системою контролю перегріву. Якщо нагрівач досягне небезпечної температури (115 градусів за Цельсієм), прилад автоматично вимкнеться. Щоб повернути прилад у робочий стан: вимкніть прилад від розетки, зачекайте 5 хвилин, потім увімкніть прилад для продовження використання приладу.

ГАРАНТІЙНІ ЗОБОВ'ЯЗАННЯ

Виробник гарантує відповідність виробу технічним характеристикам при дотриманні власником правил експлуатації, викладених в цій інструкції.

Гарантійний термін експлуатації виробу - ____ місяців з дня продажу. При відсутності відмітки про дату продажу, гарантійний строк обчислюється з дня випуску виробником.

Протягом гарантійного терміну власник має право на безкоштовний ремонт виробу за умови дотримання правил експлуатації, викладених в цій інструкції.

Дата продажу _____

Організація _____

(*) Гарантія не поширюється на лампи.

Дякую за покупку!

Royal Flame Україна

Київ, ул. Обсерваторная, 13/15

+38 050 868 78 87

+38 067 868 76 88

info@royal-flame.com.ua

www.royal-flame.com.ua