

ВАЖЛИВІ ІНСТРУКЦІЇ ТА ПОСІБНИК З ЕКСПЛУАТАЦІЇ

Модель: SF100

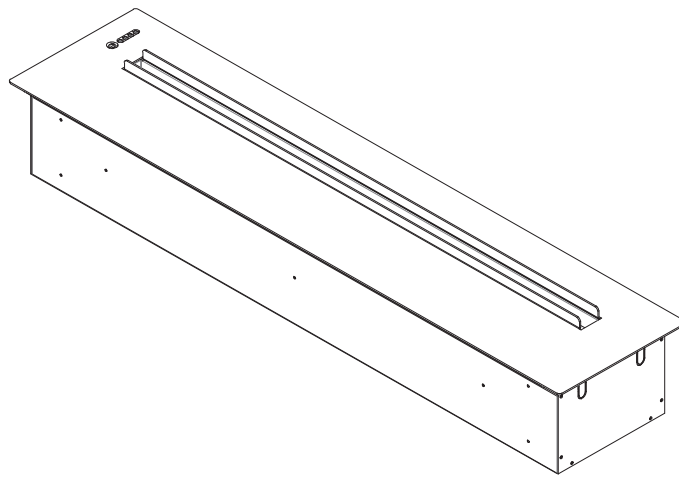

⚠ УВАГА

Прочитайте та зрозумійте весь цей посібник користувача, включаючи всю інформацію про безпеку, перш ніж підключати або використовувати цей продукт. Недотримання цієї вимоги може призвести до пожежі, ураження електричним струмом або серйозної травми.

⚠ УВАГА

Збережіть цей посібник користувача для подальшого використання. Якщо ви продаєте або віддаєте цей продукт, переконайтеся, що цей посібник супроводжує цей продукт.

ВЕНТИЛЯЦІЯ НЕ ПОТРІБНА
220V AC; 50 Гц; 420 Ватт

ЕЛЕКТРИЧНИЙ КАМІН ЗІ ЗВОЛОЖЕННЯМ ПОСІБНИК КОРИСТУВАЧА

ЗБЕРЕЖІТЬ ЦІ ІНСТРУКЦІЇ ДЛЯ ДОВІДКИ В МАЙБУТНЬОМУ

Дякуємо та вітаємо з придбанням нашого електричного каміна. Будь ласка, прочитайте інструкцію з монтажу перед установкою та експлуатацією цього приладу. **ВАЖЛИВО:** Перед використанням уважно прочитайте всі інструкції та попередження. Недотримання цих інструкцій може призвести до можливого ураження електричним струмом, пожежі та/або травми.

Якщо ви збираєте цей пристрій для когось іншого, дайте йому чи їй прочитати цей посібник і збережіть для використання в майбутньому.

КОРОТКА ДОВІДКА ПРОЧИТАЙТЕ ВСІ ІНСТРУКЦІЇ ПЕРЕД ВИКОРИСТАННЯМ ЦЬОГО ПРИЛАДУ

I. Будь ласка, переконайтеся в наступних пунктах перед установкою:

1. Номінальна напруга та джерело живлення електричного каміна повинні бути однаковими;
2. Лампочка електрокаміна повинна бути справною. Будь ласка, зверніться до розділу Технічне обслуговування в специфікації.

II. Додайте невелику кількість нетоксичної есенції в резервуар для води, щоб створити гарний аромат і рівень комфорту в кімнаті.

III. Для отримання детальної інформації зверніться до розділу експлуатації в специфікації

Технічні характеристики та параметри продукції

МОДЕЛЬ	ХАРАКТЕРИСТИКИ	
SF100	Номінальна напруга	AC 220V, 50Hz
	Номінальна потужність	SF100 : 230W
	Потужність нагрівального приладу	N/A
	Специфікація лампочки	SF100 : 17 LED-ламп 230V AC 1W кожна лампа
	Ємність резервуара для води	SF100: 2 x 1.6 L
	Години роботи для повного резервуара води	6~10 годин

Будь ласка, збережіть специфікацію для подальших довідок

УМОВНІ ПОЗНАЧЕННЯ НАГАДУВАННЯ

Важливі інструкції з експлуатації, що можуть бути корисними для користувачів.

ПРИМІТКА

Необхідно суворо дотримуватися інструкції з експлуатації; інакше це може призвести до втрати майна.

УВАГА

Необхідно суворо дотримуватися інструкції з експлуатації; інакше це може травмувати користувачів або спричинити захворювання чи небезпеку.

Важливі технічні характеристики

УВАГА

Будь ласка, уважно прочитайте наведені нижче специфікації та суворо дотримуйтесь їх, щоб запобігти пожежі, ураженню електричним струмом і тілесним ушкодженням.

1. Перед використанням продукту уважно прочитайте технічні характеристики.
2. Під час використання електричний камін має високу температуру. Будь ласка, не торкайтеся голою шкірою високотемпературної поверхні, такої як поверхня виходу нагрівача, щоб запобігти опіку. Оскільки огорожа вихідного отвору обігрівача під час роботи має високу температуру, тримайте легкозаймисті матеріали, такі як одяг, постільна білизна, меблі, папір і штори, на відстані 10 см від неї. Будь ласка, ніколи не накривайте та не блокуйте вихідний отвір обігрівача чи інші вихідні отвори. Будь ласка, не використовуйте камін на м'якій поверхні, оскільки це також може заблокувати вихід.
3. Тримайте електроприлади в недоступному для дітей та немічних людей місці. Не дозволяйте їм користуватися приладами без нагляду.
4. Не встановлюйте електричний камін безпосередньо на килим або на будь-яку іншу поверхню, яка може перешкоджати циркуляції повітря знизу.
5. Будь ласка, витягніть вилку живлення, коли вона не використовується.
6. Вимикаючи електричний камін, будь ласка, вимкніть усі вимикачі та витягніть вилку з розетки.
7. Використовувати продукцію на відкритому повітрі заборонено.
8. Камін може не працювати у вологому середовищі, наприклад у ванній кімнаті або біля пральної машини. Тримайте електричний камін подалі від ємностей з водою.
9. Не використовуйте камін, якщо шнур живлення пошкоджений, він повинен бути замінений виробником, його сервісним агентом або особою з аналогічною кваліфікацією, щоб уникнути небезпеки.
10. Не прокладайте дрот під килимом. Не кладіть на дрот килимок, ніжки меблів або інші важкі предмети. Провід має бути далеко від місць повсякденної діяльності людей.
11. Стежте, щоб сторонні речовини не потрапили в розетку, оскільки вони можуть спричинити ураження електричним струмом, пожежу або пошкодити камін.
12. Ніколи не блокуйте розетку, щоб запобігти пожежі. Не використовуйте електрокамін на м'якій поверхні, оскільки вона також може заблокувати розетку.
13. Оскільки всі електричні обігрівачі містять високотемпературний, дуговий або іскровий блок, будь ласка, не використовуйте електричний камін у тих місцях, де використовується або зберігається бензин, фарба та інші легкозаймисті та вибухонебезпечні товари.
14. Забороняється змінювати продукт. Будь ласка, використовуйте електричний камін відповідно до специфікації. Будь-які інші методи, не рекомендовані виробником, можуть спричинити пожежу, ураження електричним струмом або тілесні ушкодження.
15. Уникайте використання розширювального кабелю, оскільки він може перегрітися та спричинити пожежу. Якщо вам потрібно використовувати кабель розширення, будь ласка, використовуйте трижильний кабель розширення з несучою здатністю до 250 В/16 А та надійно заземліть його.

16. Якщо нагрівальний блок перегрівається, електричний камін буде видавати шум (або блимати), щоб дати попередження. У цьому випадку, будь ласка, негайно вимкніть нагрівальний блок і перевірте, чи електрокамін знаходиться поблизу об'єктів, які можуть спричинити перегрів електрокамін, як зазначено в пункті 2 і пункті 12. Не продовжуйте використовувати електрокамін, оскільки він дзвонить або блимає .
17. Не спалюйте дрова та інші матеріали всередині електрокамін.
18. Не бити корпус та інші комплектуючі каміна.
19. Установку схеми та розетки повинен проводити сертифікований електрик.
20. Будь ласка, використовуйте розетку з відмінним заземленням, запобіжником і заземлювальним електродом.
21. Будь ласка, переконайтеся, що захист від витоку на землю завжди підключений відповідно до правил електричної схеми.
22. Будь ласка, вийміть вилку з розетки під час чищення, обслуговування або видалення каміна.
23. Будь ласка, помістіть камін і дрід у сухих місцях під час транспортування або зберігання. Уникайте сильної вібрації, щоб запобігти пошкодженню каміна.

Зовнішній вигляд продукту



Розміри з пластиною

Ширина 1020 мм

Висота 187 мм

Глибина 234 мм



Розміри з дровами

Ширина 1012 мм

Глибина 232 мм

Висота 271 мм

У цьому розділі є інструкція з монтажу електричного каміна

Нагадування1

Розміри камінної топки мають залишати принаймні 1,0 см навколо виробу, щоб полегшити встановлення.

Нагадування2

Електрокамін не потрібна лійка.

УВАГА

1. 1. Розетка живлення має бути трижильною розеткою змінного струму 230 В/15 А з чудовим захистом від заземлення, запобіжника та захисту від витoku на землю.

2. 2. Примітка:

3. Не знімайте гумові ніжки з каміна та не встановлюйте камін безпосередньо на м'яку поверхню. Інакше це може перекрити циркуляцію повітря та спричинити пожежу.

Встановлюйте електрокамін у сухих і безпечних місцях, де не повинно бути пилу, легкозаймистих предметів.

Будь ласка, переконайтеся, що такі предмети, як штора, не блокують розетку.

Нагадування

1. Для спрощення електромонтажу електрокамін бажано встановлювати біля розетки.

2. Розташуйте електричний камін у вибраному положенні, щоб перевірити, чи воно задовільне.

3. Цей електричний камін не можна встановлювати безпосередньо на стіну. Помістіть його в камінну полицю або побудуйте вставну конструкцію в потрібному місці. Рекомендовані розміри для розміщення каміна: ширина продукту плюс додатковий 1 см, глибина продукту плюс додаткові 0,5 см і висота продукту плюс додаткові 30 см для демонстрації полум'я.

Примітка

Розміщуючи камін або будуючи стінову конструкцію, розташовуйте камін у сухих, безпечних і чистих місцях.

4. Якщо поблизу вибраного місця немає відповідної розетки, попросіть професійного електрика встановити розетку позаду або біля рами відповідно до вимог.

УВАГА

Не встановлюйте ланцюг або розетку самовільно, щоб запобігти пожежі, ураженню електричним струмом або тілесним ушкодженням. Будь ласка, попросіть професійного електрика встановити схему.

1. Вимкніть вимикач на каміні (будь ласка, зверніться до розділу Експлуатація).

2. Вставте вилку в розетку AC230V/15A. Кабель прокладається уздовж стіни.

3. Встановіть камін у раму або стінну конструкцію до паралелі з панеллю чи стіною.

4. Завершіть установку, і вилка живлення має бути доступною після встановлення.

Технічне обслуговування

УВАГА

Перш ніж чистити та ремонтувати електричний камін, будь ласка, вийміть вилку з розетки, щоб запобігти пожежі, ураженню електричним струмом або тілесним ушкодженням.

Долив води

1. Коли туман не з'являється, коли горить лампочка або чути сигнал про брак води, своєчасно наповнюйте резервуар для води. (Для кращого аромату можна використовувати невелику кількість нетоксичного масла.)
2. Коли вода більше не покриває мембрану розпилення, розпилення припиняється через 3 секунди, ефект полум'я відсутній.
3. Коли розпилювач зупиниться, будь ласка, вимкніть усі елементи керування, вимкніть прилад, наповніть резервуар для води, знову підключіть і перезапустіть.

А. Зніміть набір штучних колод або верхню панель.



В. Вийміть резервуар для води.



С. Для доливання води відкрутіть кришку на резервуарі для води.



Замініть лампочки

Якщо ділянки штучного полум'я або вугілля потемніли, замініть лампи. Може бути від 6 до 24 ламп

(залежить від моделі, яку ви придбали) в електрокаміні під штучним вугіллям, потрібно лише змінити проблемну лампочку.

Примітка

Лампочка, яка використовується в каміні, не є звичайним типом, будь ласка, зверніться до торгового агента, якщо потрібно замінити лампочку.

УВАГА

Щоб запобігти опіку, будь ласка, зачекайте, доки лампочка охолоне після відключення живлення більше ніж на 30 хвилин.

I. Специфікація лампочок:

Номінальна напруга AC230V і номінальна потужність 35W.

II. Як змінити лампочку:

Зніміть набір штучних колод/верхню панель і резервуар для води, як показано на зображеннях у розділі Долив води. Зніміть проблемну лампочку, замініть новою. Перед заміною переконайтеся, що лампочка охолола.

Очищення випаровувача

1. Щоб досягти найкращого візуального ефекту полум'я від електричного каміна, рекомендується очищати водяний накип і плями на мембрані принаймні кожні 2–4 тижні. (Мембрана є витратним матеріалом, після його роботи протягом 3000 годин об'єм виходу туману зменшиться не менше ніж на 30% порівняно з початковим об'ємом виходу туману.)
2. Зніміть набір штучних колод і резервуар для води, як показано на зображеннях вище.
3. Вийміть розподільник, як показано на зображенні нижче.



4. Вийміть випаровувач і від'єднайте роз'єм.



5. Додайте невелику кількість води в випаровувач, використовуйте щітку, щоб очистити бруд на голівці випаровувача, вилийте воду після очищення. (УВАГА: випаровувач не можна опускати безпосередньо у воду для очищення.)

Специфікація дистанційного керування електричним каміном із зволоженням



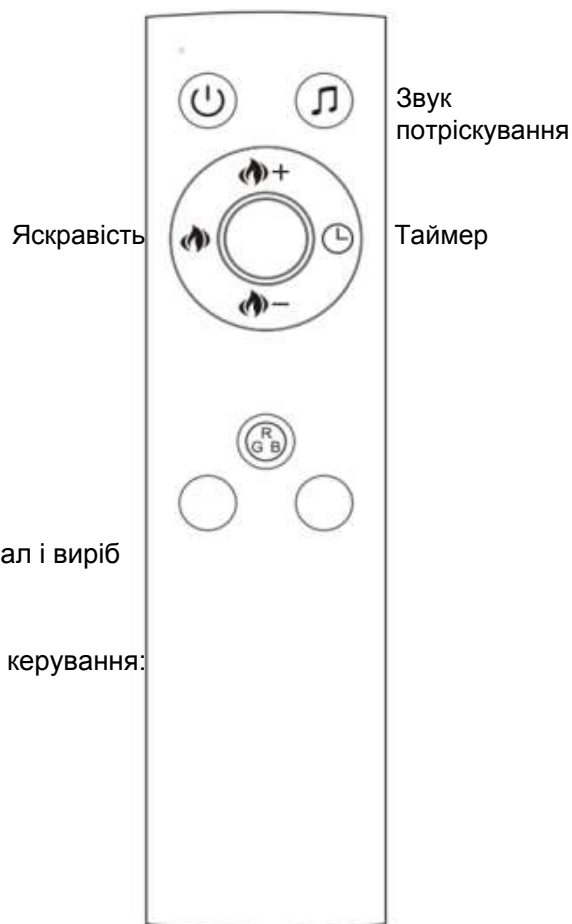

I. Панель керування та пульт дистанційного керування



При вмиканні приладу в мережу, він видає один звуковий сигнал і виріб

A.! переходить у режим очікування.

Кнопки керування на панелі керування та пульті дистанційного керування:

-  Для увімкнення/вимкнення
-  Вогонь +: збільшити полум'я (збільшити вихід пари)
-  Вогонь -: зменшити полум'я (зменшити вихід пари)
-  Для зміни кольору полум'я

Примітка. На панелі керування є 3 кнопки та 1 приймач інфрачервоного сигналу. Приймач сигналу призначений для отримання сигналу, надісланого пультом дистанційного керування. Будь ласка, спрямуйте пульт дистанційного керування на приймач для дистанційного керування.

Натисніть кнопку з нотою, щоб увімкнути звук горіння колод (на найвищій гучності). Натисніть кнопку вдруге, щоб зменшити гучність, ще одне натискання – для найменшої гучності, потім натисніть четвертий раз, щоб вимкнути.

B.! Натисніть кнопку увімк\вимк щоб запустити ефект вогню і штучний набір колод також буде освітлений, через 10 секунд полум'я підніметься і прилад подасть подвійний звуковий сигнал.

Камін вимикається після подвійного звукового сигналу за таких умов

II! Коробка розпилувача без води, недостатньо води (мембрана не покривається водою повністю) або неправильне розміщення випаровувача (генератора пари).

III! Атомайзер (генератор туману) не підключений належним чином/з'єднувальний провід пошкоджений.

III! Атомайзер (генератор туману) пошкоджено.

C.! ЗБІЛЬШЕННЯ/ЗМЕНШЕННЯ ПОЛУМ'Я: Ці дві кнопки для збільшення та зменшення полум'я. Цей прилад має функцію пам'яті, тому до наступного використання прилад залишить останній рівень полум'я.

II. Примітка

Під час першого використання пульта дистанційного керування переконайтеся, що пульт дистанційного керування обладнано 2 батареями типу AAA, без батареї або батареї розряджено пульт дистанційного керування не працюватиме.

Направте пульт дистанційного керування на електричний камін на відстані 1-5 метрів, інакше пульт дистанційного керування може не працювати належним чином. Для дистанційного керування направте пульт дистанційного керування на приймач інфрачервоного сигналу. Будь ласка, не накривайте та не закривайте приймач сигналу.

Коли ви чуєте два звукові сигнали під час натискання кнопки Вогонь + або Вогонь -, це означає, що гучність полум'я максимальна або мінімальна.

Якщо ви не бачите полум'я після того, як виріб увімкнено протягом 10 секунд, спробуйте натиснути кнопку збільшення полум'я.

Якщо ви залишаєте прилад надовго, вимкніть його з розетки.

Очищення поверхні каміна

Використовуйте тканину, змочену теплою водою, тільки для очищення пофарбованої поверхні електрокаміна.

Не використовуйте абразивні чистячі засоби.

Сервіс

За винятком заміни лампочок, доливання води, чищення розпилувача та очищення поверхонь, будь ласка, зверніться до агента сервісного обслуговування з усіма іншими очищеннями чи модифікаціями.

УВАГА
РИЗИК УРАЖЕННЯ
ЕЛЕКТРИЧНИМ СТРУМОМ
НЕ ВІДКРИВАТИ
ВСЕРЕДИНІ НЕМАЄ
ДЕТАЛЕЙ, ЯКІ МОГУТЬ
ОБСЛУГОВУВАТИСЯ
КОРИСТУВАЧЕМ

